

The logo for TKE, consisting of the letters 'TKE' in a bold, white, sans-serif font. The 'T' and 'K' are connected, and the 'E' is separate. The background is a photograph of a city street at sunset, with tall buildings on the left and a traffic light on the right. The sun is low on the horizon, creating a strong orange and yellow glow. In the foreground, there are blurred figures of people walking. A dark grey semi-transparent box is overlaid on the bottom left of the image, containing the product name and Korean text. The TKE logo is positioned in the top right corner of the image.

# enta200

## STANDARD

티케이엘리베이터

MOVE BEYOND

# 독일 글로벌 기업 티케이엘리베이터

티케이엘리베이터(TK Elevator)는 독일에 본사를 둔 글로벌 승강기 전문 기업입니다. 국내에서는 1966년 동양엘리베이터로 시작해 2003년 티센크루프와의 합병을 거쳐 2021년 티케이엘리베이터로 사명을 변경했습니다. 티케이엘리베이터는 글로벌 승강기 기업 가운데 가장 많은 혁신 제품을 보유하고 있습니다.

시장점유율 **22%** 매출액 **8,400** 억원

\*2025년 설치 기준 2위

## 티케이엘리베이터코리아 수상

- 한국품질만족지수 4년 연속 1위
- 올해의 브랜드 대상 2년 연속 선정
- 세계 3대 디자인 어워드 수상 (IDEA, redden, iF)
- 승강기 안전 대통령 표창 3년 연속 수상
- 글로벌스탠더드경영대상 안전경영대상 수상



천안 테스트 타워



## 혁신 기술

- MULTI** 수평/수직으로 운행하는 세계 최초 로프 없는 엘리베이터
- TWIN** 두 대의 카가 하나의 승강로에서 상호 독립적으로 운행하는 엘리베이터
- IWALK** 모듈형 조립구조로 별도 건축공사 없이 기존 통로에 설치 가능한 무빙워크
- MAX** 사물인터넷과 인공지능을 접목해 고장을 예측하는 유지관리 솔루션

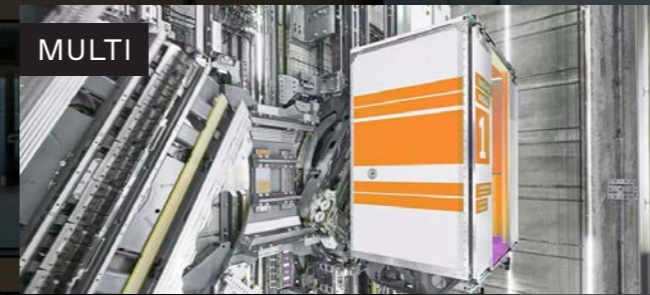

## 지속가능성

티케이엘리베이터는 지속가능한 미래를 준비합니다. 글로벌 ESG 평가 기관으로부터 이러한 성과를 인정받았고, 매년 <지속가능성 보고서>를 통해 실적을 공유하고 있습니다.

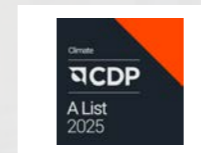

CDP A등급



공급업체 참여 우수업체



Sustainalytics 최우수



EcoVadis 골드메달



글로벌 엘리베이터 안전 포럼 공동창립 멤버



UN 글로벌 콤팩트 서명



RE100 회원



SBTi 과학기반 감축목표 설정



Main entrance



Other entrance



Entrance with control panel

## CABIN DESIGN

Ceiling	CE-SE2C
Wall	Glow Metal (Lux Black), EMBO Pattern (EM08G), Pearl Coat (Gem Black), STS Mirror
Door	EMBO Pattern (EM08G)
COP	DS-K-TK11NSB HAS-K-TK11NSB (장애인용 조작반)
Handrail	HRR-01B
Floor	DET6240

## HALL DESIGN

Door	Main	EMBO Pattern (EM08G)
	Other	Pearl Coat (Gem Black)
Transom		Pearl Coat (Gem Black)
Jamb	Main	Pearl Coat (Gem Black)
	Other	Pearl Coat (Gem Black)
Hall button	Main	BSK-TK77
	Other	BSK-TK77D
Indicator		HD-S-20D
Control Panel		Pearl Coat (Gem Black)

## Material feature

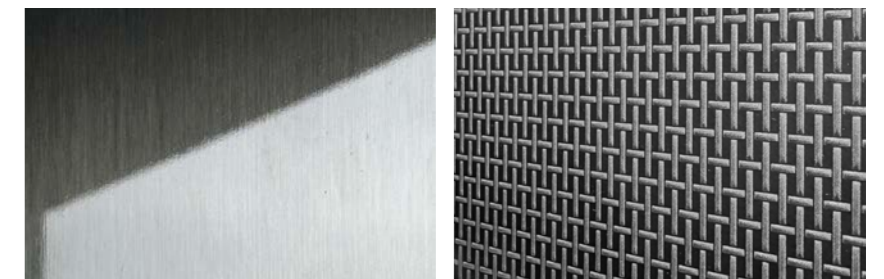

광활한 사막의 정적을 현대적으로 구현한 블랙 디자인



HRR-01B

800kg 이하  
1면 핸드레일 적용  
(비장애인용 표준)

\* 본 이미지는 고객의 이해를 돕기 위해 연출된 것이며, 실제 제품 색상과 일부 차이가 있을 수 있습니다.



## CABIN DESIGN

<b>Ceiling</b>	CE-SD4C
<b>Wall</b>	STS Mirror, Silk Metal (SP-04BR), Silk Metal (SP-05BR), Powder Coat (Inca brown)
<b>Door</b>	Silk Metal (SP-03BR)
<b>COP</b>	DS-J-TK11NSB HAS-J-TK11NSB (장애인용 조작반)
<b>Handrail</b>	HRR-01G
<b>Floor</b>	DET6240



Main entrance



Other entrance



Entrance with control panel

## HALL DESIGN

<b>Door</b>	<b>Main</b>	Silk Metal (SP-03BR)
	<b>Other</b>	Silk Metal (SP-03BR)
<b>Transom</b>		NFS (Bronze)
<b>Jamb</b>	<b>Main</b>	NFS (Bronze)
	<b>Other</b>	NFS (Bronze)
<b>Hall button</b>	<b>Main</b>	BSK-TK77
	<b>Other</b>	BSK-TK77D
<b>Indicator</b>		HD-S-20D
<b>Control Panel</b>		NFS (Bronze)

## Material feature



잉카 제국의 고대 도시 풍경에서 영감을 얻은 클래식 디자인



HRE-01A

800kg 이하  
1면 핸드레일 적용  
(비장애인용 표준)

\* 본 이미지는 고객의 이해를 돕기 위해 연출된 것이며, 실제 제품 색상과 일부 차이가 있을 수 있습니다. (Ver. 2.4)



## CABIN DESIGN

<b>Ceiling</b>	CE-SE1C
<b>Wall</b>	Glow Metal (Silver), Silk Metal (SP-34BL), Silk Metal (SP-35SV), Glasteel (GL-04SV), STS Mirror
<b>Door</b>	Silk Metal (SP-33BL)
<b>COP</b>	DS-J-TK11NSB HAS-J-TK11NSB (장애인용 조작반)
<b>Handrail</b>	HRR-01G
<b>Floor</b>	DET6258



Main entrance



Other entrance



Entrance with control panel

## HALL DESIGN

<b>Door</b>	<b>Main</b>	Silk Metal (SP-33BL)
	<b>Other</b>	Pearl Coat (Light Sparkle Silver)
<b>Transom</b>		Pearl Coat (Light Sparkle Silver)
<b>Jamb</b>	<b>Main</b>	Pearl Coat (Light Sparkle Silver)
	<b>Other</b>	Pearl Coat (Light Sparkle Silver)
<b>Hall button</b>	<b>Main</b>	BSM-TK77G
	<b>Other</b>	BSM-TK77GD
<b>Indicator</b>		HD-S-30D
<b>Control Panel</b>		Pearl Coat (Light Sparkle Silver)

## Material feature

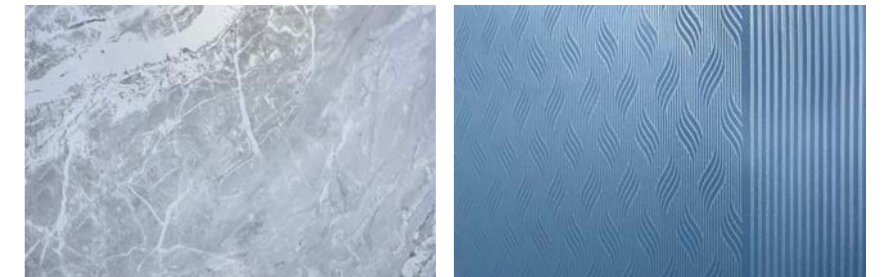

물결의 유연한 라인과 반사되는 빛을 담아 깊은 공간감을 표현한 디자인



HRR-01G

800kg 이하  
1면 핸드레일 적용  
(비장애인용 표준)

\* 본 이미지는 고객의 이해를 돕기 위해 연출된 것이며, 실제 제품 색상과 일부 차이가 있을 수 있습니다. (Ver. 3.0)



## CABIN DESIGN

Ceiling	CE-SA1C
Wall	STS Mirror, NFS (Silver), Hi-Touch (Rain)
Door	Hi-Touch (HT-01SV)
COP	DS-H-TK11N HAS-H-TK11N (장애인용 조작반)
Handrail	HRR-01G
Floor	DET6239 / DET2905



Main entrance



Other entrance



Entrance with control panel

## HALL DESIGN

Door	Main	NFS (Silver) + Laser Graphic (LM-27)
	Other	NFS (Silver)
Transom		NFS (Silver)
Jamb	Main	NFS (Silver)
	Other	NFS (Silver)
Hall button	Main	BSK-TK77
	Other	BSK-TK77D
Indicator		HD-S-20D
Control Panel		NFS (Silver)

## Material feature

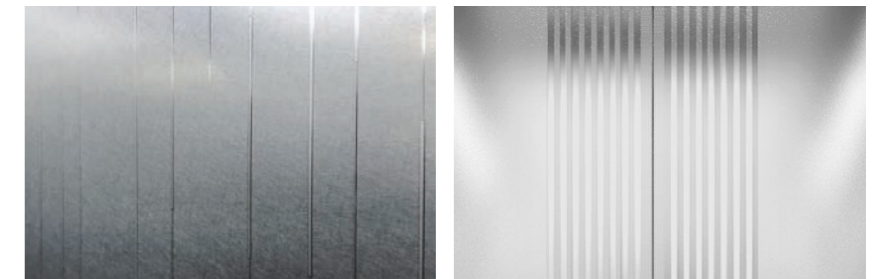

맨하탄 에비뉴를 누비는 뉴요커의 도시 감성과 직선미를 강조한 디자인



HRR-01G

800kg 이하  
1면 핸드레일 적용  
(비장애인용 표준)

\* 본 이미지는 고객의 이해를 돕기 위해 연출된 것이며, 실제 제품 색상과 일부 차이가 있을 수 있습니다. (Ver. 2.4)

## 디자인 트렌드를 바꾼 카 조작반

엘리베이터를 타고 이동하는 짧은 시간도 승객의 눈은 즐거워야 합니다.  
티케이엘리베이터는 누구도 시도하지 않은 과감한 시도로 트렌디하고 고급스러운 조작반을 선보입니다.



## 승객의 움직임을 고려한 홀 조작반

공간을 생각하는 디자인  
로비 분위기를 바꿔주는 인디케이터



### 선택의 즐거움

다양한 건축 인테리어에 어울리는 2가지 색상의 홀버튼

#### Slim Look



Slim Design 구현

#### 소프트한 느낌의 터치 버튼



터치 버튼(UP/DOWN 아이콘)

#### 골드 프레임 버튼

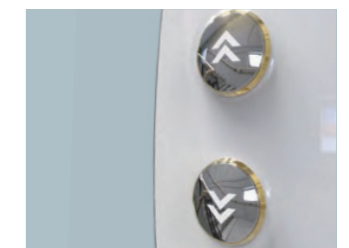

메탈 본연의 화려한 광택을 살리면서  
고급스러운 골드 컬러를 표현한 디자인

### 인체공학적 디자인

승객의 팔 높이와 시선을 고려한 바디 프레임



\* 본 인쇄물의 이미지는 고객의 이해를 돕기 위해 연출된 것이며, 실제 제품 색상과 일부 차이가 있을 수 있습니다.

# 조작반



DS-F-TT22 DS-G-TK77G DS-J-TK11NSB DS-H-TK11N DS-K-TK11NSB



HAS-H-TK11N



HAS-G-TK77G



HAS-K-TK11NSB

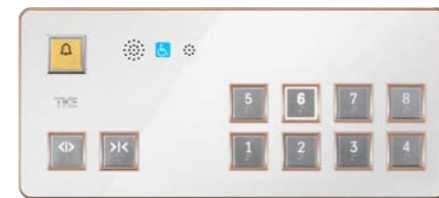

HAS-J-TK11NSB



설치 사례

\* White 조작반 터치버튼은 8개 층만 적용 가능

\* Black 조작반은 터치버튼 적용 불가

\* 본 인쇄물의 이미지는 고객의 이해를 돕기 위해 연출된 것이며, 실제 제품 색상과 일부 차이가 있을 수 있습니다.

# 인디케이터 & 홀버튼

## 인디케이터



HD-S-30D



HD-S-30L  
TFT LCD(옵션)



HD-S-20D



HD-S-20L  
TFT LCD(옵션)

## 홀버튼



BSM-TT44A BSM-TT44AD BSM-TK77G BSM-TK77GD



BSM-TT44AL BSM-TK77GL  
TFT LCD(옵션)



BSK-TT44 BSK-TT44D BSK-TK77 BSK-TK77D



BSK-TT44L BSK-TK77L  
TFT LCD(옵션)



BSN-TK11N BSN-TK11ND BSO-TK11N BSO-TK11ND

# 엘리베이터 '에어클린' 솔루션



## 헤파필터 & 탈취필터

공기 청정 솔루션은 헤파필터를 적용해 카 내부의 초미세먼지와 유해가스(생활 냄새, 암모니아, 벤젠, 새집 증후군 등)를 말끔히 제거해드립니다.

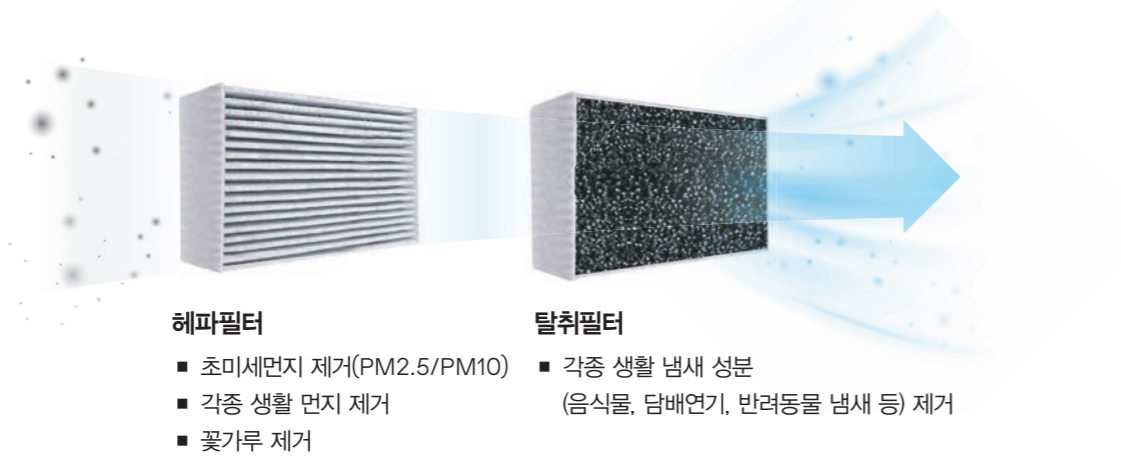

## 초미세먼지 단계별 정화

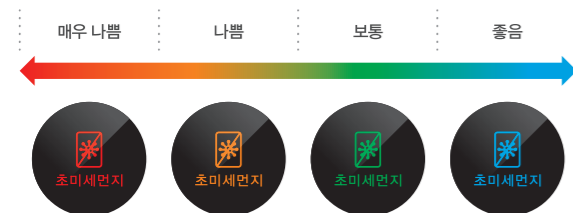

## 청정필터 교체 알림



# '주택용 엘리베이터' 국내 1위 티케이엘리베이터

주택용 엘리베이터: 정격속도 0.25m/s 이하, 승강행정 12m 이하의 **단독주택**에 설치된 승강기  
 국내 시장점유율: 티케이엘리베이터 1위 (76%, 2025년 기준 / 출처: 한국승강기안전공단)

## Spec

속도(m/s)	최대행정거리(m)	정격하중(kg)	카 사이즈(AxB)(mm)	승강로 사이즈(AxB)(mm)
0.25	12이하	170	850×1000	1625×1450
		366	1000×1200	1700×1550

## 고급주택 중과세 면제조건

시가표준액	대상 정격하중(kg)
9억원 이하 단독주택	170, 366
9억원 초과 단독주택	170

## 세금이 두려워 승강기 설치를 망설인다면?

10억원 단독주택 기준 8,000만원 취득세 절세 효과

<b>주택용 엘리베이터</b> (표준세율) 10억원 x 3% = 30,000,000원
<b>일반 엘리베이터</b> (중과세율 적용) 10억원 x (3%+8%) = 110,000,000원

## 이동약자가 거주하는 단독주택이라면?

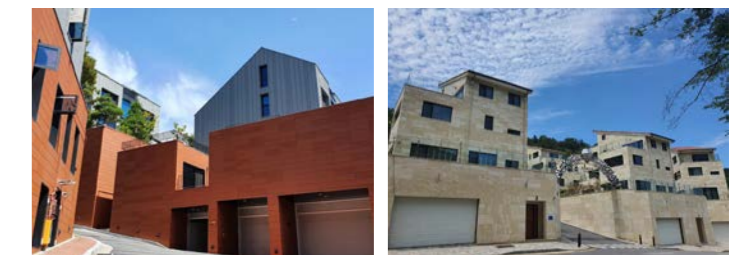

대구 로젠티움

광주 시그니에



제주 트루하우스

남양주 별내 배네우스 더 가든

## 승객 안전 솔루션 (Option)



### LED 시그널로 문턱 걸림 방지

승강장 출입구의 LED 램프가 친절하게 도착을 알려줍니다. 승객의 안전을 배려하는 LED 시그널은 유지관리 또한 편리합니다.



작동 영상

\* 본 이미지는 임의로 연출된 LED 시그널 적용 이미지입니다.

### 재난문자보다 빠른 '지진감지 안전시스템'

우리나라도 더 이상 지진 안전지대가 아닙니다. 지진감지 안전시스템은 재난문자보다 한발 앞서 지진을 감지해 엘리베이터에서 최대한 빨리 탈출할 수 있도록 안내하는 안전지킴이입니다.

#### 지진관제운전 기능

지진 감지 시 엘리베이터를 비상정지 후 가장 가까운 층으로 이동해 도어를 개방합니다. 이 상태를 수동 해제 전까지 유지해 엘리베이터 운행이 금지됩니다. 지진감지기가 미설치된 엘리베이터는 지진과 무관하게 운행해 안전사고 발생 및 시설물 파손을 키울 수 있습니다. (설치 : 엘리베이터 기계실 바닥면 또는 승강로 벽면)

#### 지진 감지 및 지진관제운전 순서

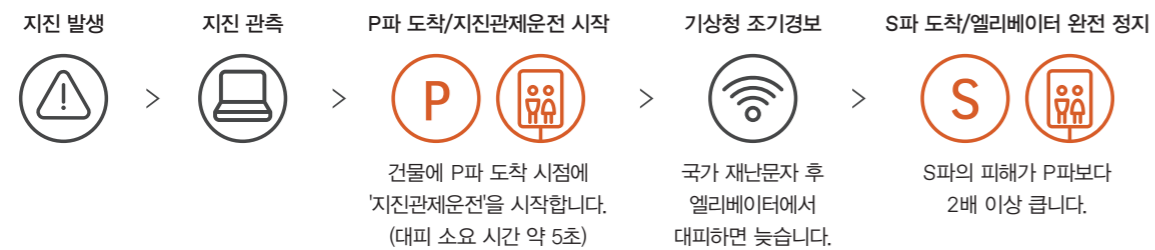

## 인공지능 유지관리 서비스, MAX

MAX는 IoT(사물인터넷)으로 수집한 빅데이터를 분석해 승강기의 고장을 사전 예측하고 대응하는 유지관리 솔루션입니다. 원격 모니터링으로 엘리베이터 상태를 실시간 모니터링하고, 신속한 대응으로 고객 불편을 최소화합니다.

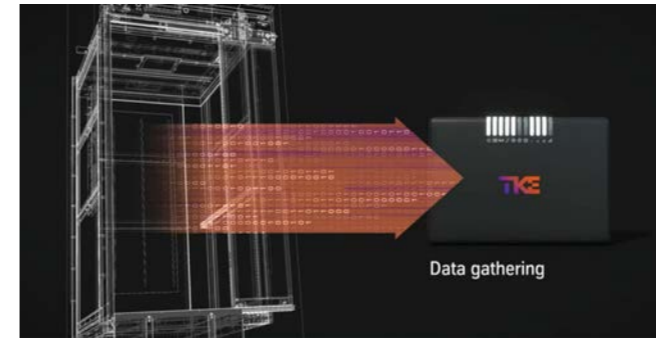

### 전 세계 25만대 적용 (국내 4만대)

마이크로소프트 클라우드 '애저(Azure)'를 통해 전세계에서 수집한 빅데이터 분석

고장 발생 시, 서비스 매니저가 에러 코드를 원격 확인 후 부품을 챙겨 현장 출동하기 때문에 평균 조치시간 70% 단축

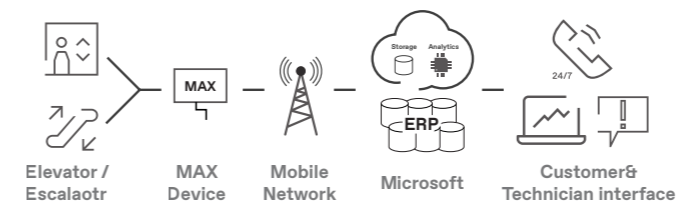

MAX 영상

# 기계실 없는 형(MRL)

## 오버헤드 & 피트

속도(m/s)	정격하중(kg)	오버헤드(mm)	피트(mm)
0.25	170	4300	1150
	320	4300	
	450~680	4200	1150
1	750~1000	4100	
	1150~1200	4200	
	550~680	4300	1500
1.5	750~1000	4200	
	1150~1200	4300	
	680	4400	1550
1.75	750~1000	4300	
	1150~1200	4400	

\* 에어컨 설치 시 에어컨 크기에 따라 오버헤드 높이는 변경될 수 있습니다.  
 피트는 7b 인승의 경우 속도와 무관하게 1650mm를 확보해야 합니다.  
 단, 피트 후면 벽을 50mm 파취하면 상기 피트 높이를 유지할 수 있습니다.  
 자세한 내용은 당사로 문의 바랍니다.



오버헤드 단면도

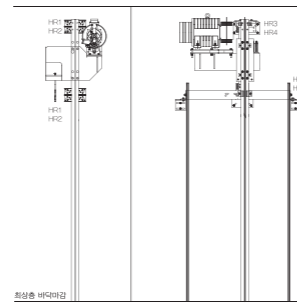

승강로 단면도

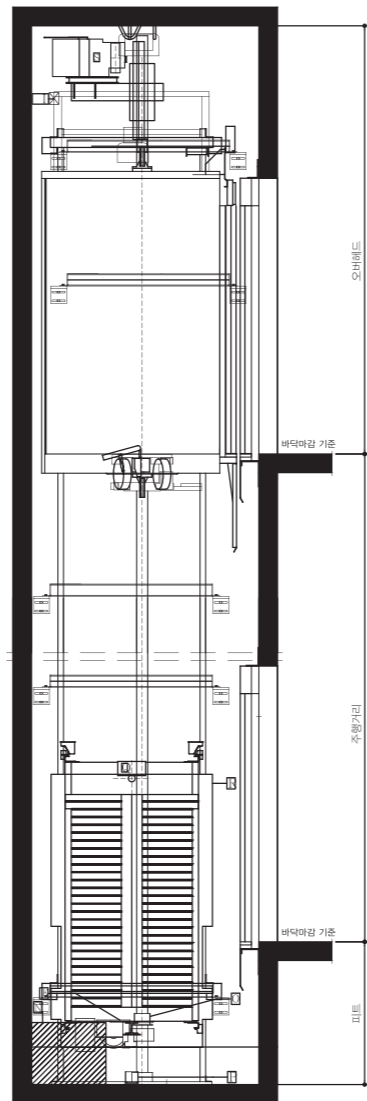

오버헤드 평면도

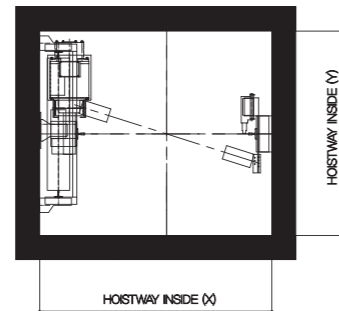

피트 평면도

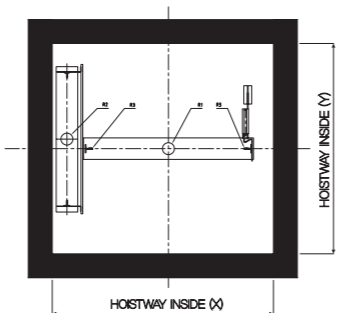

승강로 평면도

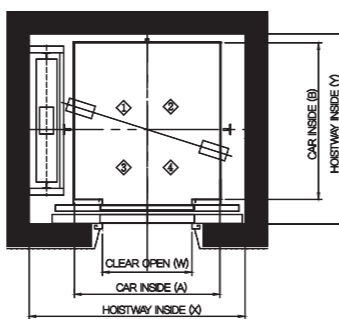

최상층 삼방틀 상세도

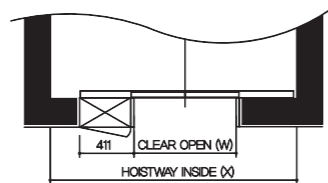

## 표준(최소) 규격 & 전원 용량

속도 (m/s)	인승 (75kg/인)	정격하중 (kg)	출입문 규격 (mm)	카 내부 규격 (AxB)(mm)	승강로 내부 규격 (XxY)(mm)	모터용량 (kW)	ELCB 용량 (A)	후크 적용하중 (kg)
0.25	2	170	700	850x1000	1600x1450	2.8	20	
	4	320	700	850x1000	1600x1450	2.8	20	
	6	450	700	1000x1200	1650x1550	4	20	1500
1.0	7a	550	800	1100x1250	1800x1570	4	20	
	7b	550	800	1200x1180	1850x1490	4	20	
	8a	630	800	1100x1400	1800x1710	4	30	
	8b	630	800	1200x1250	1850x1570	4	30	
	9	680	800	1200x1350	1850x1690	6.3	30	
	10a	750	800	1300x1400	1900x1710	6.3	30	
	10b	750	800	1200x1450	1850x1760	6.3	30	
	10c	800	900	1350x1400	2070x1710	6.3	30	
	12	900	900	1600x1350	2200x1690	6.3	30	3000
	13a	1000	900	1600x1400	2200x1710	6.3	30	
	13b	1000	800	1100x2100	1850x2410	6.3	30	
	15a	1150	1000	1800x1450	2400x1760	8	30	
15b, 15c	1150	900/1000	1600x1650	2200/2300x1960	8	30		
16a	1200	1000	1800x1450	2400x1760	8.3	30		
16b, 16c	1200	900/1000	1600x1650	2200/2300x1960	8.3	30		
1.5	7a	550	800	1100x1250	1800x1570	6	30	1500
	7b	550	800	1200x1180	1850x1490	6	30	
	8a	630	800	1100x1400	1800x1710	6	30	
	8b	630	800	1200x1250	1850x1570	6	30	
	9	680	800	1200x1350	1850x1690	9.5	30	
	10a	750	800	1300x1400	1900x1710	9.5	30	
	10b	750	800	1200x1450	1850x1760	9.5	30	
	10c	800	900	1350x1400	2070x1710	9.5	30	
	12	900	900	1600x1350	2200x1690	9.5	40	3000
	13a	1000	900	1600x1400	2200x1710	9.5	40	
	13b	1000	800	1100x2100	1850x2410	9.5	40	
	15a	1150	1000	1800x1450	2400x1760	12	40	
15b, 15c	1150	900/1000	1600x1650	2200/2300x1960	12	40		
16a	1200	1000	1800x1450	2400x1760	12.5	40		
16b, 16c	1200	900/1000	1600x1650	2200/2300x1960	12.5	40		
1.75	9	680	800	1200x1350	1910x1740	9.1	40	
	10a	750	800	1300x1400	1960x1760	9.1	40	
	10b	750	800	1200x1450	1910x1810	9.1	40	
	10c	800	900	1350x1400	2100x1760	9.1	40	
	12	900	900	1600x1350	2225x1740	11.4	40	3000
	13a	1000	900	1600x1400	2225x1760	11.4	50	
	13b	1000	800	1100x2100	1875x2410	11.4	50	
	15a	1150	1000	1800x1450	2425x1810	13.1	50	
	15b, 15c	1150	900/1000	1600x1650	2225/2325x1960	13.1	50	
	16a	1200	1000	1800x1450	2425x1810	13.1	50	
	16b, 16c	1200	900/1000	1600x1650	2225/2325x1960	13.1	50	

\* 최대 행정거리(TR) 80m입니다. \* 행정거리(TR) 50m 초과시 승강로 깊이(Y축) 최대 90mm 확장됩니다. \* 비상용 적용시 1000kg부터 적용가능하며, 승강로 내경은 당사로 문의 바랍니다.

## 머신룸 반력값 & 피트 입력값

인승 (75kg/인)	정격하중 (kg)	GOV속 하중 (벽 수평하중)	G*V속 하중 (벽 수직하중)	TM속 하중 (벽 수평하중)	TM속 하중 (벽 수직하중)	카속 Buffer 총격하중	CWT속 Buffer 총격하중	카속 비상정지 시 총격하중	가이드 슈 반력	
		HR1	HR2	HR3	HR4				R1	R2
2	170					4430	3700	3500		
4	320					5230	4200	4000		
6	450					6100	4750	4520	88	90
7	550					6150	4790	4550		
8	630					6610	5070	4860		
9	680	650	300	1250	750	7290	5630	5320		
10a	750					7790	5970	5740		
10b	750					7670	5850	5650	175	225
10c	800					8460	6530	6180		
12	900					9640	7470	6930		
13	1000					10140	7750	7220		
15	1150	800	450	1500	900	10770	8030	7550	215	260
16	1200	800	450	1500	900	10980	8120	7660	215	260

# 출입구(Center Open)

## 막판 적용층

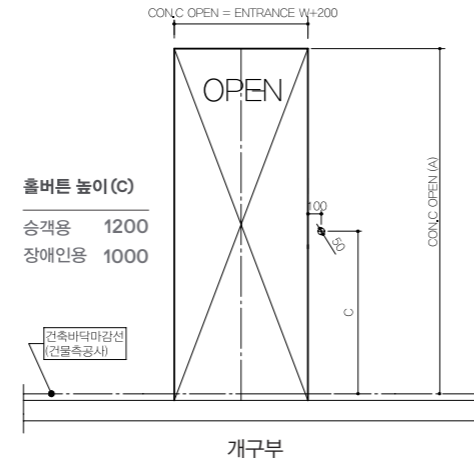
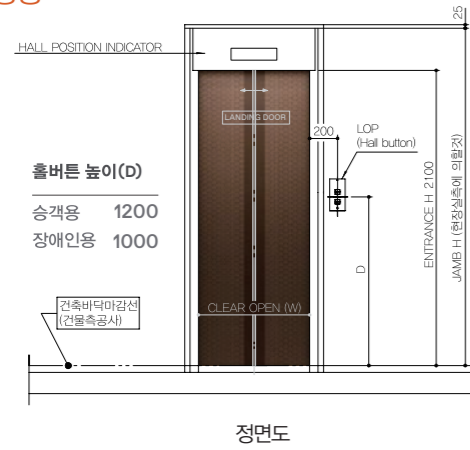

## 막판 미적용층

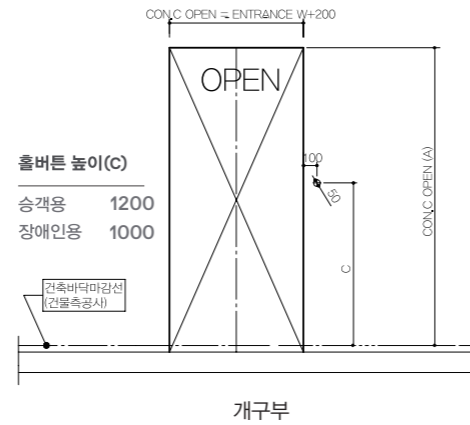
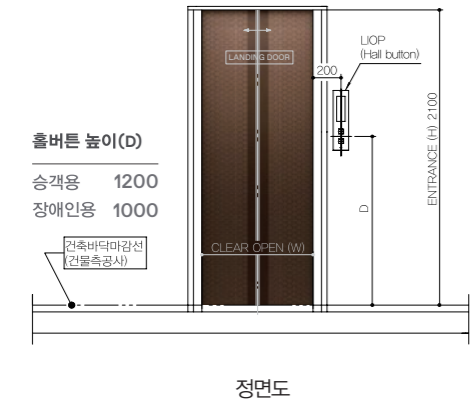

## 기계실 없는 엘리베이터 최상층

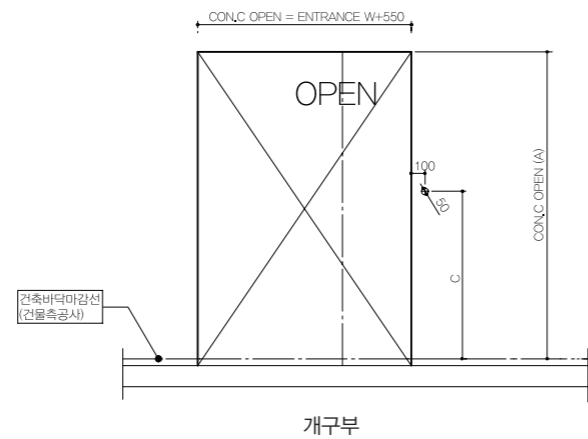
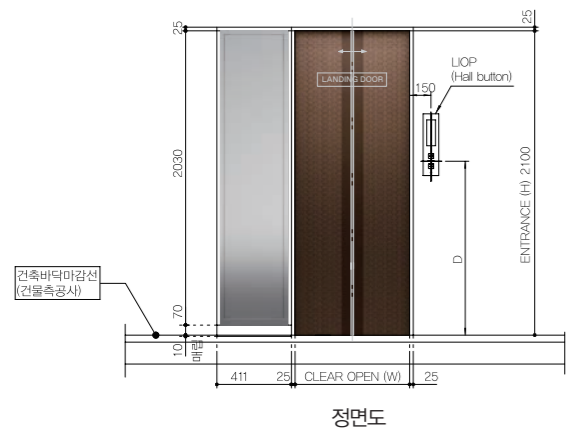

	막판 적용층	막판 미적용층	장애인용
개구부 높이(A)	2550mm	2200mm	-
홀버튼 타공 위치(C)	1200mm	1200mm	1000mm

# 제외 공사 명세

## 1. Elevator 승강로 관계

- 1.1 설계 도면과 상이하게 시공된 콘크리트의 파쇄 및 마감공사
- 1.2 승인 도면 기준 각종 출입구 Indicator, Hall button의 구멍 뚫기 공사
- 1.3 출입구 안전 보호대 설치 및 안전취장막 설치
- 1.4 승강장의 기계설치 후 벽 또는 바닥의 마감 공사
  - 1.4.1 Sill 설치 후 측벽 마감 공사
  - 1.4.2 Sill 설치 후 전면 마감 공사
  - 1.4.3 Jamb 설치 후 상·하·좌·우측 마감 공사 및 충전 공사
  - 1.4.4 인조석 물갈기 공사 시 승강로 유입 방지 공사
- 1.5 승강로 점검용 출입구 또는 피트 사다리의 설치 공사(필요 시)
- 1.6 승강로 내의 방수 공사(필요할 때의 배수설비 공사)
  - 1.6.1 피트 내 바닥 마감 공사
  - 1.6.2 피트 내 비상용 펌프
  - 1.6.3 피트 내 분리벽 설치 공사(최하층 Level 2.5m 이상)
- 1.7 기타 건축구조에 관한 공사 일체
- 1.8 점자블록
- 1.9 철골 현장에 대한 도장작업
- 1.10 승강로 천장 후크 설치
  - 1.11 최상층 분전반 설치 및 동력선 입선(3상 4선식 380V 60Hz, 승강 내 CP 위치까지)
    - 1.11.1 "분전반 누전차단기(ELCB) 적용 주의사항"
      1. Type:L Type, 한류형 적용
      2. 감도전류 조절 가능 차단기 적용, 100/ 200/ 500[mA]

## 2. 설치 공사 관계

- 2.1 각종 전원의 최상층 출입구까지의 전원 접속 공사(임시가설용 전원 3상 4선식으로 최상층 출입구까지 투입)
- 2.2 건물 내 인터폰 설치 위치 2개소에서 승강로 최상부까지의 배관, 배선 공사
  - 2.2.1 건축 공사용 사용 시 임시 경비실 2개소 인터폰 배관, 배선 공사
- 2.3 감시반에서 승강로 최상부까지의 배관, 배선 공사(감시반 포함 시)
- 2.4 현장사무실, 공사용 전력 및 용수의 배선 공급

## 3. Elevator 설비계획 수립 시 유의사항

- 3.1 승강로 내에는 타 용도의 배관 또는 Duct 등이 노출되는 것을 피해 주십시오.
- 3.2 전원 전압의 변동률은 ±5% 이내로 유지되도록 전원 설비 바랍니다.
- 3.3 승강로 내의 온도는 40°C 이하 습도는 90% 이하로 유지되도록 필요한 환기장치를 설치하고 화학적 유해가스나 먼지 등이 침입할 수 없도록 해주십시오. (특히, 승강로 내 환풍시설 설치)
- 3.4 승강장 바닥 기준 자연채광 조도 150Lux(장애인 기준) 이상, 최상층 자연채광 조도 200Lux 이상 확보 바랍니다.
- 3.5 장애인용은 전층 출입구에 점자블록 시공 바랍니다.
- 3.6 승강로가 철골 구조일 경우 기계대 반력 및 레일 반력값 이상의 부재가 적용되어야 하므로 당사로 문의 바랍니다.
- 3.7 기계실의 출입구는 1개소를 원칙으로 하며 타장소의 통로로 사용되지 않도록 해주십시오.



# TKE

## 티케이엘리베이터코리아

03924 서울시 마포구 월드컵북로54길 25 (S-City 8, 9, 10층)

- 수도권영업팀 02-2610-7698, 7651
- 충청영업팀 042-601-1805, 1806
- 경북영업팀 053-749-1702, 1703
- 경남영업팀 051-606-1316, 1317
- 호남영업팀 062-230-3403, 3404
- 제주영업팀 064-759-2870, 2854

TKELEVATOR.CO.KR

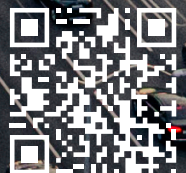

APR2026TR